

# MELBEN

SOLUCIONES GASTRONÓMICAS

## ¿Porqué elegir este modelo de Balanza Digital ?

Este equipo está diseñado para bodegas, almacenes, ferias, minimarkets y supermercados, ofreciendo precisión, durabilidad y facilidad de uso en el pesaje de productos de hasta 100 kg.

## ESPECIFICACIONES TÉCNICAS

**Capacidad máx..** 100 kg

**Peso Balanza** 10 kg

### Dimensiones

- **Ancho:** 38 cm
- **Profundidad:** 71 cm
- **Alto:** 58,4 cm

### Funcionamiento

- **Capacidad máxima:** 100 kg / 200 lb
- **División mínima:** 0,02 kg / 0,05 lb
- **Graduación mínima:** 10 g
- **Pantalla:** Digital iluminada
- **Funciones:**

Cambio rápido entre libras (lb) y kilos (kg)  
Batería con autonomía de hasta 100 horas continuas  
Conexión USB para transferencia de datos

### Consumo:

- **Alimentación eléctrica:** 220 V / 1N / 50 Hz / Monofásico (domiciliario estándar)

## BALANZA DIGITAL TORREY

EQB-100



## DESCRIPCIÓN DEL PRODUCTO

### Material:

- **Bandeja:** Acero inoxidable (resistente e higiénica)
- **Base:** Con detalles antideslizantes para mayor estabilidad

### Condiciones de operación:

- Temperatura de operación: -10 °C a +40 °C
- Temperatura de almacenaje: -20 °C a +50 °C

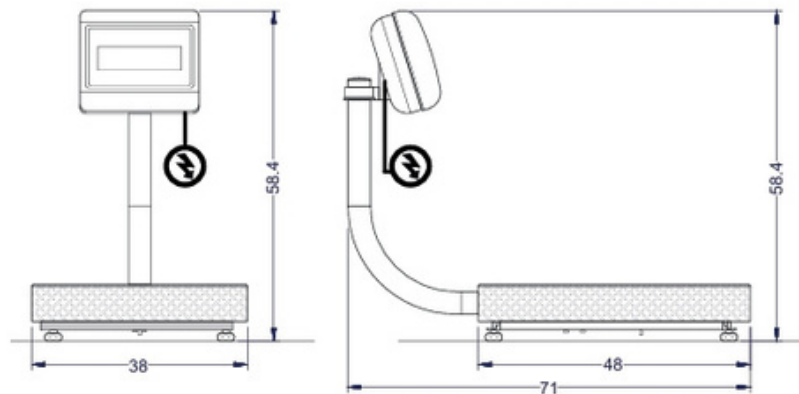

CONTÁCTANOS

C : +569 8199 3973  
E : VENTAS@MELBEN.CL



MELBEN

SOLUCIONES GASTRONÓMICAS