

MELBEN

SOLUCIONES GASTRONÓMICAS

¿Porqué elegir este modelo de Vitrina?

Una vitrina de 700 litros que combina gran capacidad, refrigeración eficiente y diseño práctico, perfecta para negocios que buscan exhibir y conservar productos preparados con mayor volumen y estilo profesional.

VITRINA ROTISERA 2000 mm

HDS2000CS

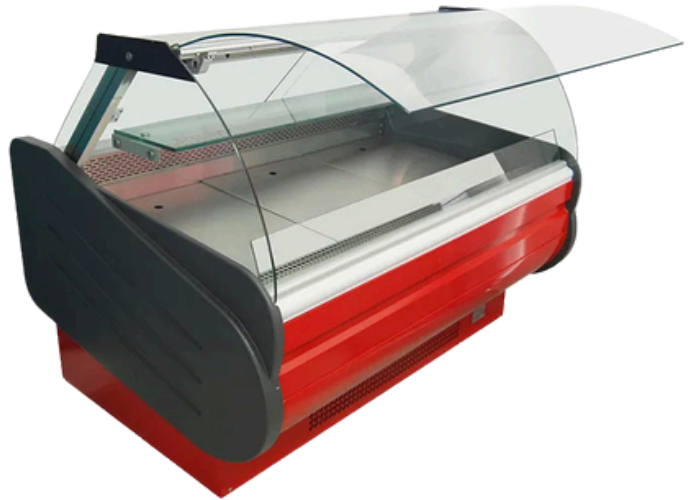

DESCRIPCIÓN DEL PRODUCTO

ESPECIFICACIONES TÉCNICAS

Capacidad	700 L
Enfriamiento	Aire Forzado
Color	Transparente

Materiales

- **Cristal frontal:** Curvo con apertura frontal
- **Bodega posterior:** Con puertas correderas
- **Base:** Con ruedas para fácil desplazamiento
- **Iluminación:** Interior amplia
- **Controlador:** Digital CAREL
- **Compresor:** Embraco

Dimensiones

- **Largo:** 2200 cm
- **Alto:** 120 cm
- **Ancho:** 110 cm
- **Capacidad:** 700 L

Refrigeración

- **Sistema de enfriamiento:** Aire forzado
- **Rango de temperatura:** 2 °C a 8 °C
- **Distribución del frío:** Uniforme en toda la cámara
- **Sistema de descongelamiento:** Automático

Consumo

- **Consumo eléctrico:** 1 kw/hr
- **Voltaje:** 220 V / 50 Hz

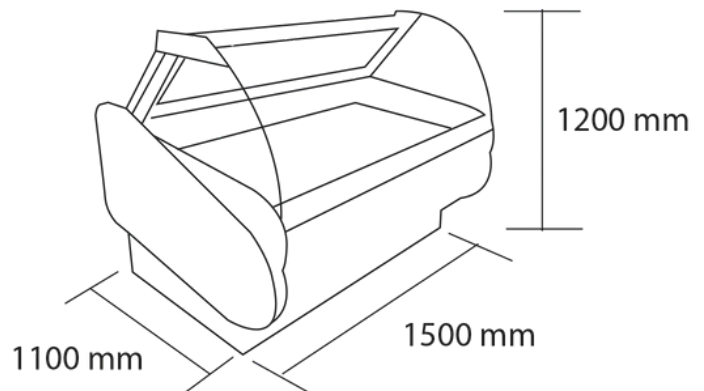

CONTÁCTANOS

C : +569 8199 3973
E : VENTAS@MELBEN.CL

MELBEN

SOLUCIONES GASTRONÓMICAS