

¿Porqué elegir este modelo de Vitrina?

Su diseño moderno y elegante la hace ideal para pastelerías, cafeterías, restaurantes, hoteles y supermercados que requieren gran capacidad y máxima presentación.



DESCRIPCIÓN DEL PRODUCTO

ESPECIFICACIONES TÉCNICAS

Capacidad	875 L
Enfriamiento	Aire ventilado
Color	Transparente

Materiales

- **Material:** Vidrio templado + estructura metálica
- **Color:** Transparente con acabado metálico
- **Vidrio frontal:** Recto, vidrio transparente
- **Repisas:** 2 bandejas de vidrio templado
- **Iluminación:** Luz interior
- **Puertas:** Correderas

Dimensiones

- **Largo:** 200 cm
- **Alto:** 123 cm
- **Ancho:** 73 cm
- **Capacidad:** 875 L

Refrigeración

- **Sistema:** Controlador digital CAREL
- **Rango de temperatura:** 2 °C a 8 °C
- **Refrigerante:** R134a (450 g)
- **Clase climática:** 3 (uso recomendado hasta 28 °C, no intemperie)

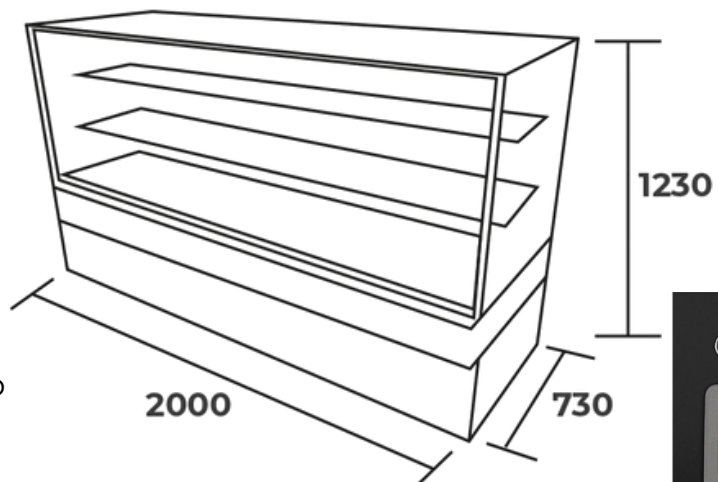

Consumo

- **Consumo eléctrico:** 15,21 kw/hr
- **Voltaje:** 220 V / 50 Hz

