

# MELBEN

SOLUCIONES GASTRONÓMICAS

## ¿Porqué elegir este modelo de Vitrina?

Porque ofrece gran capacidad de exhibición (1943 L), un sistema de refrigeración confiable con doble compresor, y un diseño moderno y eficiente que asegura conservación óptima de alimentos y una presentación atractiva que potencia las ventas.

## VITRINA MURAL REFRIGERADA

  
GST24G



## DESCRIPCIÓN DEL PRODUCTO

### ESPECIFICACIONES TÉCNICAS

<b>Capacidad</b>	<b>1943 L</b>
<b>Enfriamiento</b>	<b>Aire Forzado</b>
<b>Color</b>	<b>Gris</b>

### Dimensiones

- **Largo:** 94,9 cm
- **Alto:** 196,5 cm
- **Ancho:** 240 cm
- **Capacidad:** 1943 L

### Refrigeración

- **Tipo:** 100% cobre
- **Refrigerante:** Gas R404
- **Compresor:** Embraco 1+ HP
- **Deshielo:** automático
- **Temperatura de trabajo:** hasta 35 °C
- **Rango de temperatura:** 3 °C a +10 °C

### Consumo

- **Consumo eléctrico:** 2,43 kw/hr
- **Voltaje:** 220 V / 50 Hz

### Materiales

- **Material:** Acero inoxidable / vidrio templado
- **Color:** Gris
- **Vidrio frontal:** Templado doble laminado
- **Revestimiento exterior:** Monobloco en acero prepintado
- **Aislante:** Poliuretano con agente de expansión HFO libre de HDFO
- **Gabinete con patas niveladoras:** sí
- **Iluminación:** LED 4W
- **Tela PVC microperforada para cierre nocturno:** sí

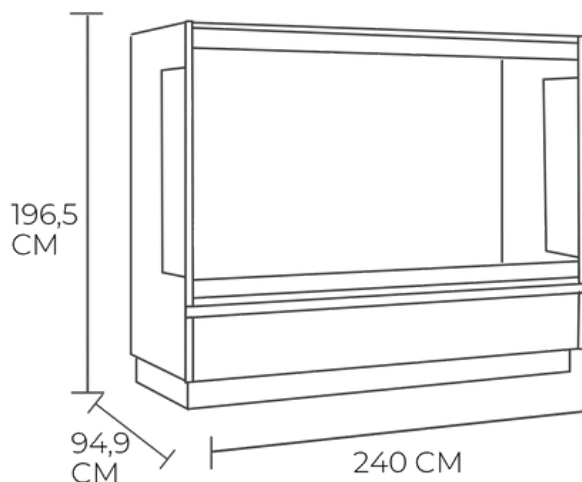

### CONTÁCTANOS

C : +569 8199 3973  
E : VENTAS@MELBEN.CL

**MELBEN**

SOLUCIONES GASTRONÓMICAS