

# MELBEN

SOLUCIONES GASTRONÓMICAS

## ¿Porqué elegir este modelo de Visicooler?

es un equipo de gran capacidad (778 L) diseñado para exhibir y conservar productos refrigerados entre 0 y 10°C. Su sistema de enfriamiento estático reforzado con ventilador asegura una buena distribución del frío, mientras que sus dos puertas de vidrio templado con llave ofrecen seguridad y visibilidad.

## VISICOOLER

LG 750



## DESCRIPCIÓN DEL PRODUCTO

### ESPECIFICACIONES TÉCNICAS

**Capacidad** 778 L

**Enfriamiento** Aire Forzado

**Material** Blanco

### Dimensiones

- **Ancho:** 117 cm
- **Profundidad:** 63,1 cm
- **Alto:** 198,8 cm
- **Capacidad:** 778 L

### Refrigeración

- **Sistema de enfriamiento:** Convección / Estático Reforzado con ventilador
- **Rango de temperatura:** 0 °C a 10 °C
- **Refrigerante:** R290 (87g)
- **Distribución del frío:** Uniforme por Ventilación

### Consumo

- **Consumo Eléctrico:** 5,2 kW/h
- **Voltaje:** 220 V / 50 Hz

### Material:

- **Material:** Evaporador de placa estampado en aluminio
- **Vidrio frontal:** 2 puertas abatibles en termopanel con llave
- **Repisas:** 8 bandejas tipo rejillas regulables en altura, acero revestido en plástico sanitario
- **Iluminación:** LED interior
- **Puertas:** Abatibles con sistema anticondensación

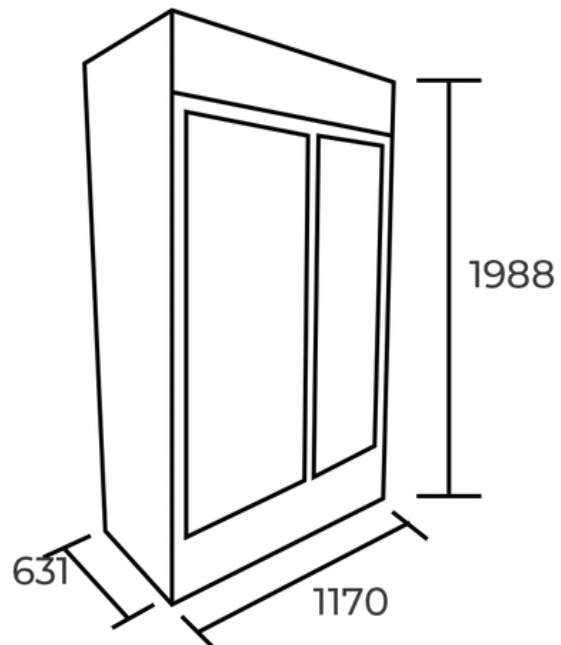

### CONTÁCTANOS

C : +569 8199 3973  
E : VENTAS@MELBEN.CL

MELBEN

SOLUCIONES GASTRONÓMICAS