

MELBEN

SOLUCIONES GASTRONÓMICAS

¿Porqué elegir este modelo de Visicooler?

es un equipo de gran capacidad (aprox. 800 L) diseñado para exhibir y conservar productos refrigerados entre 0 y 10°C. Su sistema de enfriamiento estático reforzado con ventilador asegura una distribución uniforme del frío, mientras que sus puertas de vidrio templado con llave ofrecen seguridad y visibilidad

VISICOOLER

LG800S



DESCRIPCIÓN DEL PRODUCTO

ESPECIFICACIONES TÉCNICAS

Capacidad 800 L

Enfriamiento Aire Forzado

Material Blanco

Material:

- **Material:** Evaporador de placa estampado en aluminio
- **Vidrio frontal:** Puertas abatibles en termopanel con llave
- **Repisas:** Bandejas tipo rejillas regulables en altura, acero revestido en plástico sanitario
- **Iluminación:** LED interior
- **Puertas:** Abatibles con sistema anticondensación

Dimensiones

- **Ancho:** 110 cm
- **Profundidad:** 56 cm
- **Alto:** 198 cm
- **Capacidad:** 750 L

Refrigeración

- **Sistema de enfriamiento:** Forzado
- **Rango de temperatura:** 0 °C a 10 °C
- **Refrigerante:** R134a (250g)
- **Distribución del frío:** Homogénea por ventilación

Consumo

- **Consumo Eléctrico:** 6,7 kW/h
- **Voltaje:** 220 V / 50 Hz

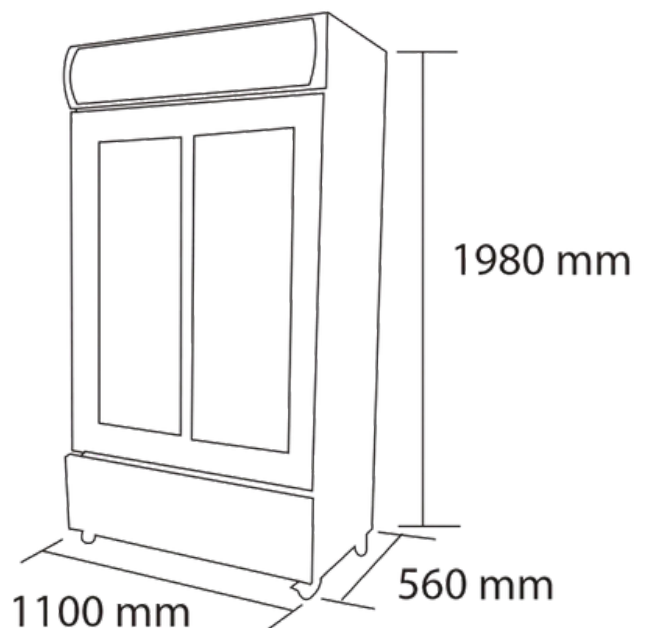

CONTÁCTANOS

C : +569 8199 3973
E : VENTAS@MELBEN.CL

MELBEN

SOLUCIONES GASTRONÓMICAS