

MELBEN

SOLUCIONES GASTRONÓMICAS

¿Porqué elegir este modelo de Visicooler?

es un equipo de mayor capacidad (327 L) que combina eficiencia energética, seguridad y diseño exhibidor moderno. Su sistema de enfriamiento forzado garantiza una distribución homogénea del frío, mientras que la puerta de vidrio templado con llave y anticondensación ofrece visibilidad y protección

VISICOOLER

LG 360

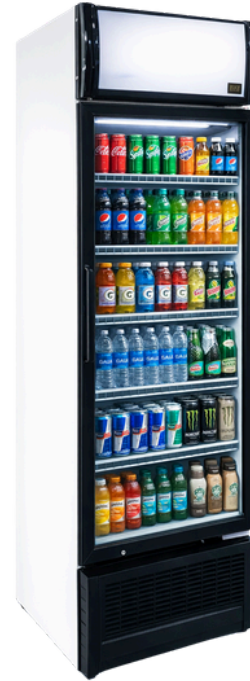

DESCRIPCIÓN DEL PRODUCTO

ESPECIFICACIONES TÉCNICAS

Capacidad 327 L

Enfriamiento Aire Forzado

Material Blanco

Dimensiones

- **Ancho:** 59,5 cm
- **Profundidad:** 61 cm
- **Alto:** 200,5 cm
- **Capacidad:** 327 L

Refrigeración

- **Sistema de enfriamiento:** Forzado
- **Rango de temperatura:** 0 °C a 10 °C
- **Refrigerante:** R600a
- **Distribución del frío:** Uniforme por Ventilación

Consumo

- **Consumo Electrico:** 2 kW/h
- **Voltaje:** 220 V / 50 Hz

Material:

- **Material:** Evaporador de placa estampado en aluminio
- **Vidrio frontal:** Puerta abatible con termopanel doble vidrio, exterior templado
- **Repisas:** 4 bandejas tipo rejillas regulables en altura, acero revestido en plástico sanitario
- **Iluminación:** LED interior
- **Puertas:** 1 puerta con llave y sistema anticondensación

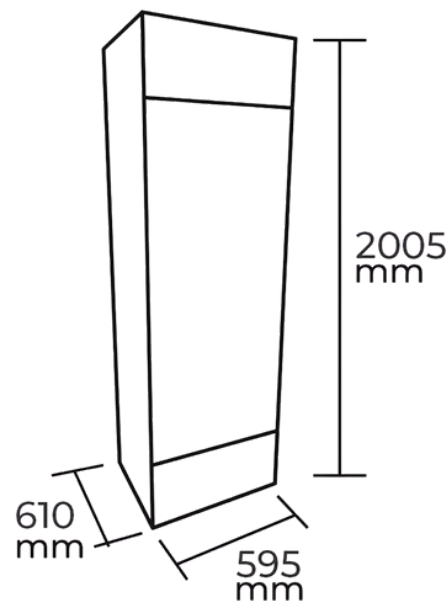

CONTÁCTANOS

C : +569 8199 3973
E : VENTAS@MELBEN.CL

MELBEN

SOLUCIONES GASTRONÓMICAS