

MELBEN

SOLUCIONES GASTRONÓMICAS

¿Porqué elegir este modelo de Refrigerador?

Porque combina capacidad de 500 litros, construcción en acero inoxidable AISI 304, puerta con cierre automático, y un sistema de refrigeración por aire forzado con control electrónico, ofreciendo durabilidad, eficiencia y un desempeño confiable para el comercio y la gastronomía.

ESPECIFICACIONES TÉCNICAS

Capacidad 1000 L

Enfriamiento Aire Forzado

Material Acero Inox.

Dimensiones

- **Ancho:** 122 cm
- **Profundidad:** 76 cm
- **Alto:** 196,5 cm
- **Capacidad:** 1000 L

Refrigeración

- **Sistema de enfriamiento:** Forzado
- **Rango de temperatura:** -2 °C a 10 °C
- **Refrigerante:** R134a, 250 g
- **Evaporación automática del agua de deshielo**

Consumo

- **Consumo Electrico:** 1,6 kW/h
- **Voltaje:** 220 V / 50 Hz

REFRIGERADOR VERTICAL 2 PUERTAS

FAGARFM37

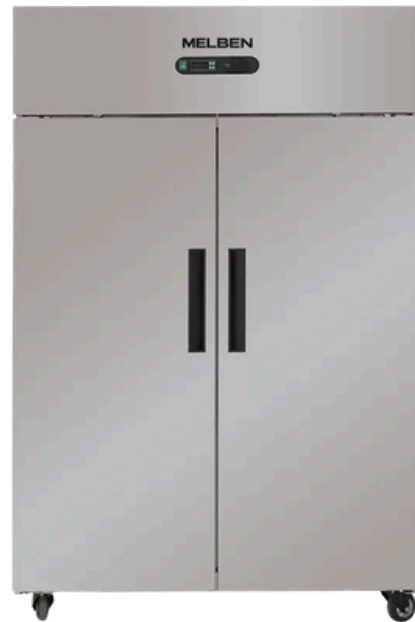

DESCRIPCIÓN DEL PRODUCTO

Material:

- **Material:** Acero inoxidable AISI 304 (interior y exterior)
- **Puertas:** 2 puertas abatibles con dispositivo automático de cierre
- **Contrapuerta:** Embutida en ABS de alta resistencia
- **Bisagras:** En acero inoxidable de máxima durabilidad
- **Repisas:** 8 parrillas de acero plastificadas regulables
- **Base:** Con ruedas y frenos
- **Iluminación / Control:** Visor digital con control electrónico de temperatura y deshielo

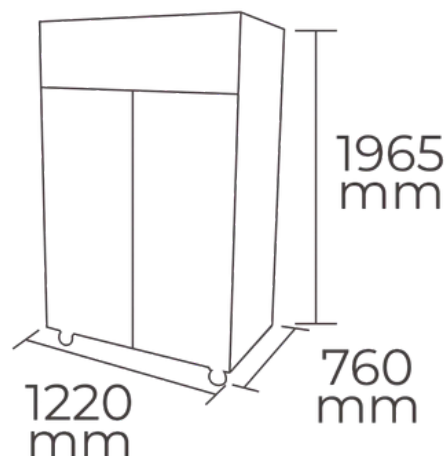

CONTÁCTANOS

C : +569 8199 3973
E : VENTAS@MELBEN.CL

MELBEN

SOLUCIONES GASTRONÓMICAS