

MELBEN

SOLUCIONES GASTRONÓMICAS

¿Porqué elegir este modelo de Congelador?

Porque ofrece durabilidad, eficiencia y diseño profesional. Con 500 litros de capacidad, construcción en acero inoxidable y sistema de aire forzado, garantiza una congelación uniforme y confiable.

CONGELADOR VERTICAL 500 L

2 Puertas

FAGAFFM17



DESCRIPCIÓN DEL PRODUCTO

Material:

- **Interior y exterior:** Acero inoxidable
- **Puertas:** 2 con dispositivo automático de cierre
- **Contrapuerta:** ABS de alta resistencia
- **Bisagras:** Acero inoxidable de máxima durabilidad
- **Parrillas:** 4 de acero plastificado, regulables
- **Base:** Con ruedas y frenos

ESPECIFICACIONES TÉCNICAS

Capacidad	500 L
Enfriamiento	Aire Forzado

Dimensiones

- **Ancho:** 68 cm
- **Profundidad:** 77 cm
- **Alto:** 198 cm
- **Capacidad:** 500 L

Refrigeración

- **Sistema de enfriamiento:** Aire forzado
- **Rango de temperatura:** 0 °C a -18 °C
- **Control de temperatura:** Electrónico con visor digital
- **Deshielo:** Automático
- **Refrigerante:** R404a / 29 g

Consumo

- **Consumo Eléctrico :** 0,65 kW/h
- **Voltaje:** 220-240 V / 50 Hz

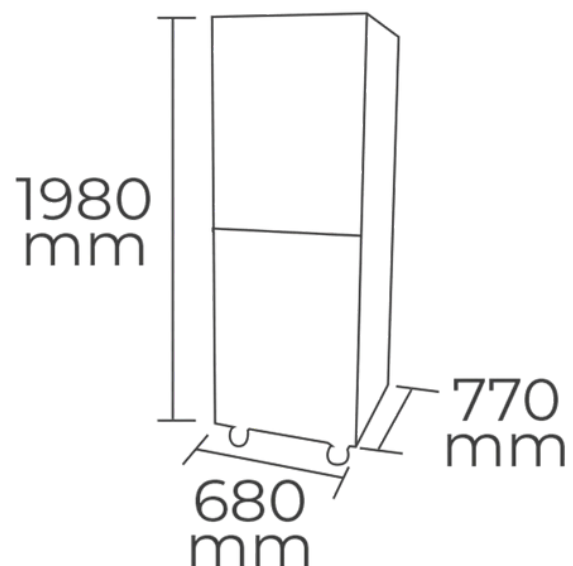

CONTÁCTANOS

C : +569 8199 3973
E : VENTAS@MELBEN.CL

MELBEN

SOLUCIONES GASTRONÓMICAS