

MELBEN

SOLUCIONES GASTRONÓMICAS

¿Porqué elegir este modelo de Congelador?

Porque combina organización, eficiencia. Sus 6 gavetas permiten separar productos y evitar contaminaciones cruzadas, mientras su sistema de convección natural mantiene un frío uniforme entre $-10\text{ }^{\circ}\text{C}$ y $-18\text{ }^{\circ}\text{C}$. ideal para hogares como para negocios que necesitan almacenar alimentos por largo tiempo con seguridad y orden.

CONGELADOR VERTICAL 6 GAVETAS - 182 L

BD182B



DESCRIPCIÓN DEL PRODUCTO

Material:

- **Color / acabado:** Blanco
- **Gavetas:** 6 de termoplástico sanitario
- **Base:** Patines regulables

ESPECIFICACIONES TÉCNICAS

Capacidad	182 L
Enfriamiento	Aire Forzado
Gavetas	6 Gavetas

Dimensiones

- **Ancho:** 54,5 cm
- **Profundidad:** 54,2 cm
- **Alto:** 130 cm
- **Capacidad:** 182 L

Refrigeración

- **Sistema de enfriamiento:** Convección natural
- **Rango de temperatura:** $-10\text{ }^{\circ}\text{C}$ a $-18\text{ }^{\circ}\text{C}$
- **Control de temperatura:** Mecánico
- **Descongelación:** Manual
- **Gas aislante:** Ciclopentano

Consumo

- **Consumo Electrico :** 0,15 kW/h
- **Voltaje:** 220-240 V / 50 Hz

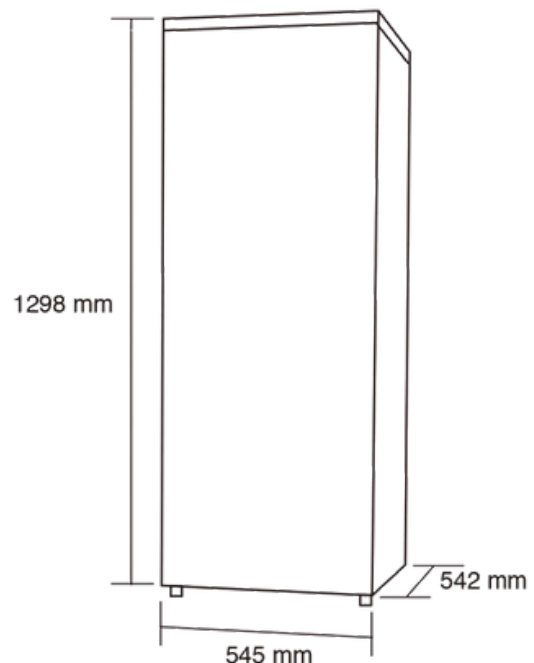

CONTÁCTANOS

C : +569 8199 3973
E : VENTAS@MELBEN.CL

MELBEN

SOLUCIONES GASTRONÓMICAS