

MELBEN

SOLUCIONES GASTRONÓMICAS

¿Porqué elegir este modelo de Congelador?

Porque ofrece gran capacidad y máxima durabilidad. Con 1000 litros, construcción en acero inoxidable y sistema de aire forzado, garantiza una congelación uniforme y confiable.

CONGELADOR VERTICAL 1000 L

4 Puertas

FAGAFFM37



ESPECIFICACIONES TÉCNICAS

Capacidad 1000 L

Enfriamiento Aire Forzado

Dimensiones

- **Ancho:** 122 cm
- **Profundidad:** 76 cm
- **Alto:** 196,5 cm
- **Capacidad:** 1000 L

Refrigeración

- **Sistema de enfriamiento:** Aire forzado
- **Rango de temperatura:** 0 °C a -18 °C
- **Control de temperatura:** Electrónico con visor digital
- **Deshielo:** Automático
- **Refrigerante:** R404a / 380 g

Consumo

- **Consumo Eléctrico :** 2,5 kW/h
- **Voltaje:** 220-240 V / 50 Hz

DESCRIPCIÓN DEL PRODUCTO

Material:

- **Interior y exterior:** Acero inoxidable
- **Puertas:** 4 con dispositivo automático de cierre
- **Contrapuerta:** ABS de alta resistencia
- **Bisagras:** Acero inoxidable de máxima durabilidad
- **Parrillas:** 6 de acero plastificado, regulables
- **Base:** Con ruedas y frenos

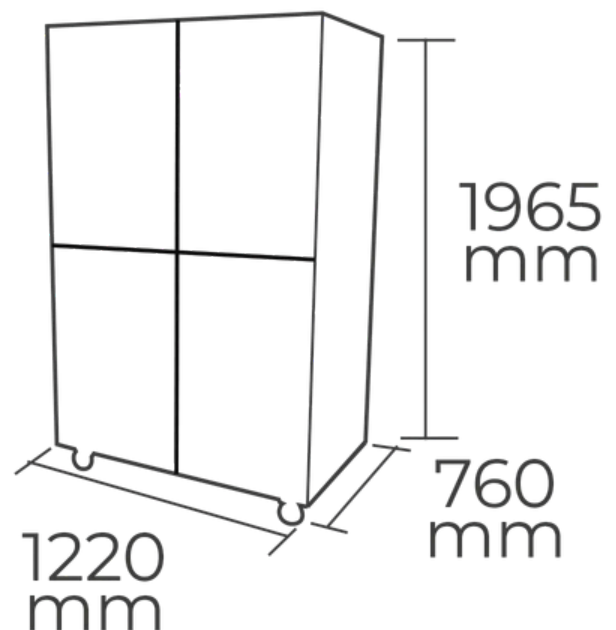

CONTÁCTANOS

C : +569 8199 3973
E : VENTAS@MELBEN.CL

MELBEN

SOLUCIONES GASTRONÓMICAS