

# MELBEN

SOLUCIONES GASTRONÓMICAS

## ¿Porqué elegir este modelo de Congelador?

Este modelo con tapa de vidrio curvo templado está diseñado para exhibición y conservación eficiente, ideal para supermercados y tiendas que requieren gran capacidad y seguridad.

## ESPECIFICACIONES TÉCNICAS

<b>Capacidad</b>	<b>377 L</b>
------------------	--------------

<b>Canastillos</b>	<b>4</b>
--------------------	----------

### Dimensiones

- **Ancho:** 125 cm
- **Profundidad:** 67,5 cm
- **Alto:** 85 cm
- **Capacidad:** 320 L

### Refrigeración

- **Sistema:** Estático
- **Rango de temperatura:** +8 °C a -18 °C
- **Control:** Termostato ajustable
- **Refrigerante:** R290 / 80 g
- **Agente aislante:** Ciclopentano
- **Clase climática:** N° 4
- **Compresor:** NUM80LA – Cubigel

### Consumo

- **Consumo Eléctrico :** 3,62 kW/h
- **Voltaje:** 220 V / 50 Hz

# CONGELADOR TIPO ISLA Tapa vidrio curvo 377 Litros

SD420Q



## DESCRIPCIÓN DEL PRODUCTO

### Material:

- **Interior:** Blanco, fácil limpieza
- **Iluminación:** LED interior
- **Canastillos:** 4 removibles
- **Puertas:** 2 correderas en vidrio curvo templado con llave
- **Base:** 4 ruedas (2 con freno)

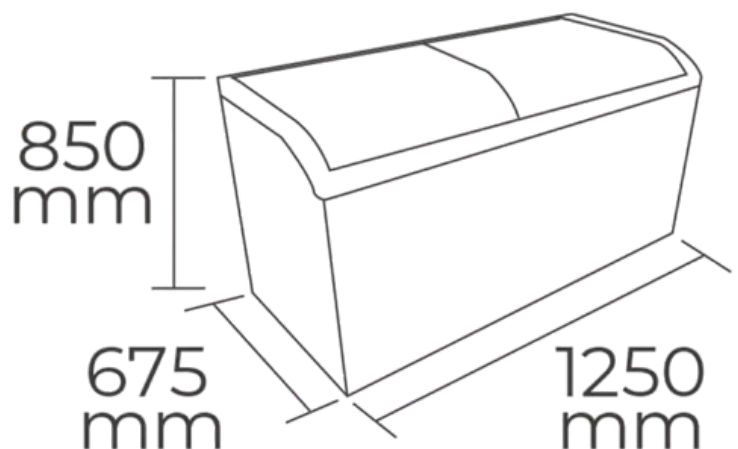

### CONTÁCTANOS

C : +569 8199 3973  
E : VENTAS@MELBEN.CL

**MELBEN**

SOLUCIONES GASTRONÓMICAS