

MELBEN

SOLUCIONES GASTRONÓMICAS

¿Porqué elegir este modelo de Amasadora?

Porque combina potencia y eficiencia, logrando mezclas homogéneas y rápidas. Su sistema confiable y materiales de acero inoxidable garantizan durabilidad, mientras que funciones como reversa y temporizador facilitan el trabajo diario en panaderías y cocinas profesionales.

ESPECIFICACIONES TÉCNICAS

Capacidad 1 Quintal

Motor 6.5 HP / 4.9 kW

Voltaje 380V

Frecuencia: 50Hz

Consumo Eléctrico 4.849 kWh

Velocidad espiral (1era): 125 rpm

Velocidad espiral (2da): 250 rpm

Velocidad del tazón 17.2 rpm

AMASADORA SINMAG 1

QUINTAL SINMAG

6EH15



DESCRIPCIÓN DEL PRODUCTO

- Motores de alta potencia y eficiencia
- Confiable sistema mixto de transmisión de correa y cadena
- Incluye botón de reversa para fácil extracción de masa
- Incluye temporizador para sus recetas exactas
- Cuenta con rejilla de seguridad
- Bowl, espiral y gancho de acero inoxidable

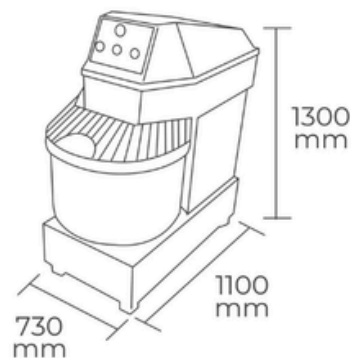

CONTÁCTANOS

C : +569 8199 3973
E : VENTAS@MELBEN.CL

MELBEN

SOLUCIONES GASTRONÓMICAS