

¿Porqué elegir este modelo de Batidora?

Porque combina rapidez y versatilidad, con capacidad para 1500 g de harina en masas blandas. Es ideal para preparar merengues, cremas, rellenos y masas ligeras con precisión, mientras su diseño sólido y compacto asegura fácil limpieza y eficiencia en cada jornada.

Batidora 20lts FAVB20F

FAVB20F



ESPECIFICACIONES TÉCNICAS

Potencia	910 W
Alimentacion Electrica	220V/50Hz
Capacidad	20L
Dimensiones	420x500x760
Peso	130 kg

DESCRIPCIÓN DEL PRODUCTO

- Transmisión por engranaje
- Fabricada en hierro fundido
- Bowl de acero inoxidable
- Color Beige
- Tipo de Control Manual
- Velocidades: 3 para cada batidor
- Manilla para bajar y subir el bowl

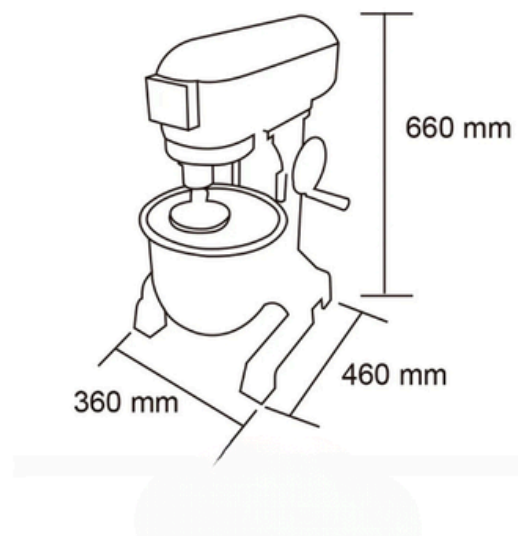

CONTÁCTANOS

C : +569 8199 3973
E : VENTAS@MELBEN.CL