

## ¿Porqué elegir este modelo de Batidora?

Porque es compacta, robusta y eficiente, ideal para pastelerías y restaurantes. Con diversas velocidades y accesorios, prepara merengues, cremas y masas ligeras con precisión, soportando hasta 1000 g de harina en masas blandas. Además, su diseño facilita la limpieza y manejo diario.

## Batidora 10lts FAVB10F

FAVB10F



### ESPECIFICACIONES TÉCNICAS

<b>Potencia</b>	<b>400 W</b>
<b>Alimentacion Electrica</b>	<b>220V/50Hz</b>
<b>Capacidad</b>	<b>10L</b>
<b>Dimensiones</b>	<b>360x460x660</b>
<b>Peso</b>	<b>70 kg</b>

### DESCRIPCIÓN DEL PRODUCTO

- Transmisión por engranaje
- Fabricada en hierro fundido
- Bowl de acero inoxidable
- Color Beige
- Tipo de Control Manual
- Velocidades: 3 para cada batidor
- Manilla para bajar y subir el bowl

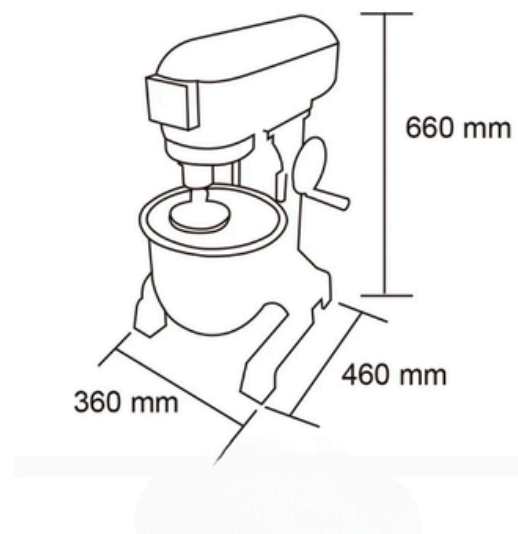

### CONTÁCTANOS

C : +569 8199 3973  
E : VENTAS@MELBEN.CL